



# MACHINE À GLAÇONS

## ICM26



*Manuel d'utilisation*



## TABLES DES MATIÈRES

1. CONSIGNES DE SÉCURITÉ IMPORTANTES
2. PRÉSENTATION
3. REMARQUES AVANT UTILISATION
4. STRUCTURE
5. PROCÉDURES D'UTILISATION
6. ENTRETIEN
7. PARAMÈTRES TECHNIQUES
8. DIAGRAMME DU CIRCUIT
9. PROBLÈMES ET RÉOLUTION



---

*Merci d'avoir choisi notre machine à glaçons automatique !  
Pour assurer le bon fonctionnement de cette machine à glaçons, veuillez lire attentivement les instructions avant utilisation, et les conserver pour référence en cas de problème.*



## CONSIGNES DE SÉCURITÉ IMPORTANTES

Lors de l'utilisation d'appareils électriques, des précautions de sécurité de base doivent être prises pour réduire les risques d'incendie, de choc électrique et de blessure aux personnes ou aux biens. Lisez toutes les instructions avant d'utiliser l'appareil.

- Cet appareil peut être utilisé par des enfants âgés de 8 ans et plus ou par des personnes ayant des capacités physiques, sensorielles ou mentales réduites ou manquant d'expérience et de connaissances si elles sont supervisées ou ont reçu des instructions concernant l'utilisation de l'appareil en toute sécurité et comprennent les risques encourus. Les enfants ne doivent pas jouer avec l'appareil. Le nettoyage et l'entretien de l'appareil par l'utilisateur ne doivent pas être effectués par des enfants sans surveillance.

**AVERTISSEMENT :** Ne pas obstruer les ouvertures de ventilation dans l'enceinte de l'appareil ou dans la structure intégrée.

**AVERTISSEMENT :** N'utilisez pas de dispositifs mécaniques ou d'autres moyens pour accélérer le processus de dégivrage ou de récolte de la glace, autres que ceux recommandés par le fabricant.

**AVERTISSEMENT :** N'utilisez pas d'appareils électriques à l'intérieur des compartiments de stockage des aliments de l'appareil, sauf s'ils sont du type recommandé par le fabricant.

**AVERTISSEMENT :** Ne pas endommager le circuit de réfrigération.

**AVERTISSEMENT :** Lors du positionnement de l'appareil, assurez-vous que le cordon d'alimentation n'est pas coincé ou endommagé.

**AVERTISSEMENT :** Ne placez pas plusieurs prises de courant portables ou blocs d'alimentation portables à l'arrière de l'appareil.

- Cet appareil est destiné à être utilisé dans des applications domestiques et similaires :
  - Les cuisines du personnel dans les magasins, les bureaux et autres environnements de travail.
  - Les maisons de ferme et par les clients dans les hôtels, motels et autres environnements de type résidentiel.
  - Environnements de type « bed and breakfast ».
  - Restauration et autres applications similaires non liées à la vente au détail.
- Les instructions doivent comprendre les éléments suivants :
  - L'ouverture de la porte pendant de longues périodes peut entraîner une augmentation significative de la température dans les compartiments de l'appareil.
  - Nettoyer régulièrement les surfaces pouvant entrer en contact avec les aliments et les systèmes d'évacuation accessibles.
  - Nettoyer les réservoirs d'eau s'ils n'ont pas été utilisés pendant 48h, rincer le système d'eau relié à une alimentation en eau si l'eau n'a pas été puisée pendant 5 jours.
- Remplir uniquement avec de l'eau potable.
- Si le cordon d'alimentation est endommagé, il doit être remplacé par le fabricant, son agent de service ou toute autre personne qualifiée afin d'éviter tout risque accidentel.
- Ne pas le renverser.



- Ne stockez pas de substances explosives telles que des bombes aérosols contenant un gaz propulseur inflammable dans cet appareil.
- Do not run the power cord carpeting or other heat insulators. Do not cover the cord. Keep cord away from traffic areas, and do not submerge in water. Ne faites pas passer le cordon d'alimentation sur de la moquette ou d'autres isolants thermiques. Ne couvrez pas le cordon. Tenez le cordon à l'écart des zones de circulation et ne le plongez pas dans l'eau.
- N'utilisez pas d'autre liquide que de l'eau pour fabriquer les glaçons.
- Ne nettoyez pas votre machine à glaçons avec des liquides inflammables, les vapeurs peuvent créer un risque d'incendie ou d'explosion.
- Nous ne recommandons pas l'utilisation d'une rallonge, car elle peut surchauffer et devenir un risque d'incendie. Débranchez la machine à glaçons avant de la nettoyer ou d'effectuer des réparations ou des entretiens.
- Si la machine à glaçons est amenée de l'extérieur en hiver, laissez-la quelques heures à température ambiante avant de la brancher.

La mise à la terre doit être bonne.

- Les fils de ce câble secteur sont de couleur marron jusqu'à la borne marquée L
- Fil neutre de couleur bleue à la borne N
- Fil de terre de couleur verte et jaune à la borne marquée E

#### **Attention : risque d'incendie/matières inflammables**

Réfrigérant R600A/R290, ce gaz est un gaz naturel à haute compatibilité environnementale qui est cependant également un combustible. Lors du transport et de l'installation de l'appareil, il faut veiller à ce qu'aucune partie du circuit de réfrigération ne soit endommagée. Le réfrigérant qui s'échappe des tuyaux de réfrigération pourrait s'enflammer, si une fuite est détectée, afin d'éviter toute source potentielle d'inflammation (étincelle, flamme nue, etc.). Veuillez ouvrir la fenêtre ou la porte, et veiller à une bonne ventilation.



#### **Élimination correcte de ce produit**

Ce marquage indique que ce produit ne doit pas être éliminé avec d'autres déchets ménagers dans toute l'UE. Afin de prévenir tout dommage éventuel à l'environnement ou à la santé humaine dû à l'élimination incontrôlée des déchets, il convient de le recycler de manière responsable afin de promouvoir la réutilisation durable des ressources matérielles. Pour retourner votre appareil usagé, veuillez utiliser les systèmes de retour et de collecte ou contacter le détaillant où le produit a été acheté. Celui-ci peut prendre ce produit pour un recyclage sans danger pour l'environnement.





## PRÉSENTATION

Nos machines à glaçons automatiques ont une forme cubique, avec un panneau avant et une porte courbes (ou un panneau avant en acier inoxydable plat et une porte plate) pour l'esthétique.

L'appareil présente de nombreux avantages : il fabrique et distribue des glaçons très rapidement, en grande quantité, avec une jolie forme

Arrivée d'eau ~ remplissage de l'eau ~ fabrication des glaçons ~ sortie de l'eau et des glaçons : tous ces processus sont contrôlés automatiquement pour une fabrication de glaçons en continu. S'il n'y a plus d'eau, ou que le compartiment à glaçons est plein, les voyants respectifs sur le tableau de bord s'allumeront et la machine s'arrêtera automatiquement. Le compartiment de stockage des glaçons est bien isolé avec de la mousse PU, pour empêcher la glace de fondre.

## REMARQUES AVANT UTILISATION

1. L'angle d'inclinaison de l'appareil ne doit pas dépasser 45° pendant le transport. Ne pas placer la machine tête en bas pour éviter de provoquer des problèmes au niveau du compresseur ou du système de réfrigération.
2. Lors de la première utilisation, ou d'un redémarrage après une longue période d'inutilisation, les glaçons fabriqués les deux premières fois ne sont pas comestibles. Il s'agit du processus d'auto-nettoyage du système de fabrication de glace.
3. La machine à glaçons doit être placée sur une surface horizontale et stable, à l'écart de toute source de chaleur ou de gaz corrosif. Pour le modèle ICM26, un espace d'au moins 15 cm doit être laissé autour de la machine à glaçons pour assurer une ventilation correcte. Veuillez ajuster les pieds lorsque vous déplacez l'appareil, sinon le niveau d'eau pourrait changer, et donc la forme de la glace. Avant d'utiliser la machine pour la première fois, vous devez attendre environ 12 heures après l'avoir positionnée dans un endroit adéquat.
4. La sortie d'eau pour le tuyau d'évacuation doit être située plus bas que l'appareil afin que l'eau puisse s'évacuer facilement.
5. Une prise tripolaire avec raccordement à la terre doit être utilisée.

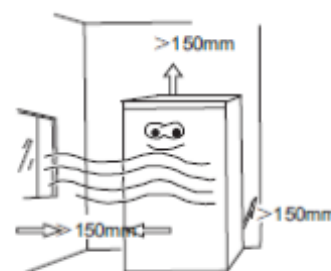



## STRUCTURE

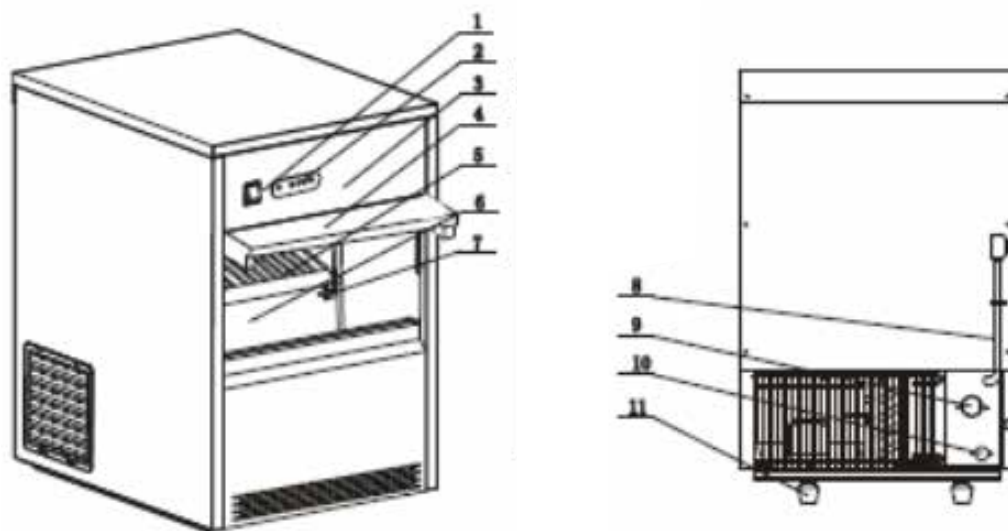

- |   |                               |
|---|-------------------------------|
| 1. Interrupteur                         | 7. Capteur de niveau de glace |
| 2. Affichage                            | 8. Cordon d'alimentation      |
| 3. Panneau avant                        | 9. Vanne d'arrivée d'eau      |
| 4. Porte                                | 10. Tuyau d'évacuation        |
| 5. Plateau d'arrivée des glaçons        | 11. Pied                      |
| 6. Compartiment de stockage des glaçons |                               |

## PROCÉDURES D'UTILISATION

1. Sortez la machine à glaçons de son carton d'emballage. Enlevez la pelle à glace, les tuyaux d'arrivée/ de sortie et les joints d'étanchéité du compartiment dans lequel ils sont rangés pendant le transport.
2. Placez la machine à glaçons dans un endroit bien aéré, en laissant au moins 15 cm d'espace entre l'appareil et les murs/plafond etc. L'appareil doit être placé sur une surface plane, à l'écart de toute source de chaleur.
3. Fixez l'une des extrémités du tuyau flexible ondulé en plastique de 12 mm de diamètre à la sortie d'eau située à l'arrière de la machine. L'autre extrémité du tuyau doit être raccordée à une conduite d'évacuation des eaux usées, ou à un récipient adapté à la collecte des eaux usées.
4. Connectez le tuyau d'arrivée d'eau de 19 mm de diamètre fourni avec l'appareil à une arrivée d'eau potable, puis connectez l'autre extrémité à l'arrivée d'eau située à l'arrière de la machine. Lorsque vous raccordez ce tuyau, servez-vous des joints d'étanchéité fournis pour éviter tout risque de fuite. La pression de l'eau doit être de 1Kg/cm<sup>2</sup> ou 14,7 psi au minimum, et de 8 kg/cm<sup>2</sup> ou 117 psi au maximum.
5. Raccordez le cordon d'alimentation de l'appareil à une prise, puis appuyez sur le bouton vert on/off de la machine pour la mettre en marche. Le voyant vert « marche » doit s'allumer. La machine commence à fonctionner.
6. Le fonctionnement de la machine à glaçons est totalement automatique. La glace s'enlève automatique du compartiment. Arrivée d'eau - fabrication des glaçons – transfert des glaçons – stockage des glaçons



7. Si le compartiment de stockage des glaçons est plein, le voyant « glace pleine » sur l'écran s'allume et la machine s'arrête automatiquement. Retirez les glaçons du compartiment de stockage, patientez cinq minutes, puis redémarrez l'appareil.
8. En cas de restriction ou de coupure de l'alimentation en eau, le voyant « eau faible » s'allume. La machine s'arrête automatiquement. Quand l'alimentation en eau est revenue, patientez au moins cinq minutes avant de redémarrer l'appareil.

## ENTRETIEN

1. Si le compresse s'arrête pour une quelconque raison, comme un manque d'eau, un excès de glace, une coupure de courant etc., ne redémarrez pas tout de suite l'appareil. Vous pourrez le redémarrer au bout de cinq minutes pour ne pas endommager le compresseur.
2. Vérifiez régulièrement les raccords des arrivées et sorties d'eau, et évacuez l'excédent d'eau qui pourrait s'y trouver.
3. Si la machine reste inutilisée pendant une longue période, veuillez dévisser la bague du raccord d'évacuation en plastique à l'arrière de l'appareil afin d'évacuer l'eau restant dans la cuve. Puis, revissez-la. Essuyez le revêtement intérieur du compartiment à glaçons avec un chiffon propre.
4. Lorsque vous branchez ou débranchez l'appareil, vous devez tenir la prise en main, et ne pas tirer fortement sur les cordons.
5. Veuillez nettoyer l'appareil et son système d'alimentation en eau une fois par mois. La machine à glaçons doit être débranchée avant d'être nettoyée.

## PARAMÈTRES TECHNIQUES

(testés à une température ambiante de 15°C avec une eau du robinet à 10°C)

Modèle	Capacité de fabrication de glace (kg/24h)	Classe de protection contre les chocs électriques	Alimentation électrique (W)	Température ambiante °C/°F	Dimensions LxPxH (mm)
ICM26	>= 26	I	160	10°C / -43°F	420x514x655

Ces spécifications sont sujettes à modification sans préavis. Veuillez vérifier la plaque d'identification pour vous en assurer.

## DIAGRAMME DU CIRCUIT

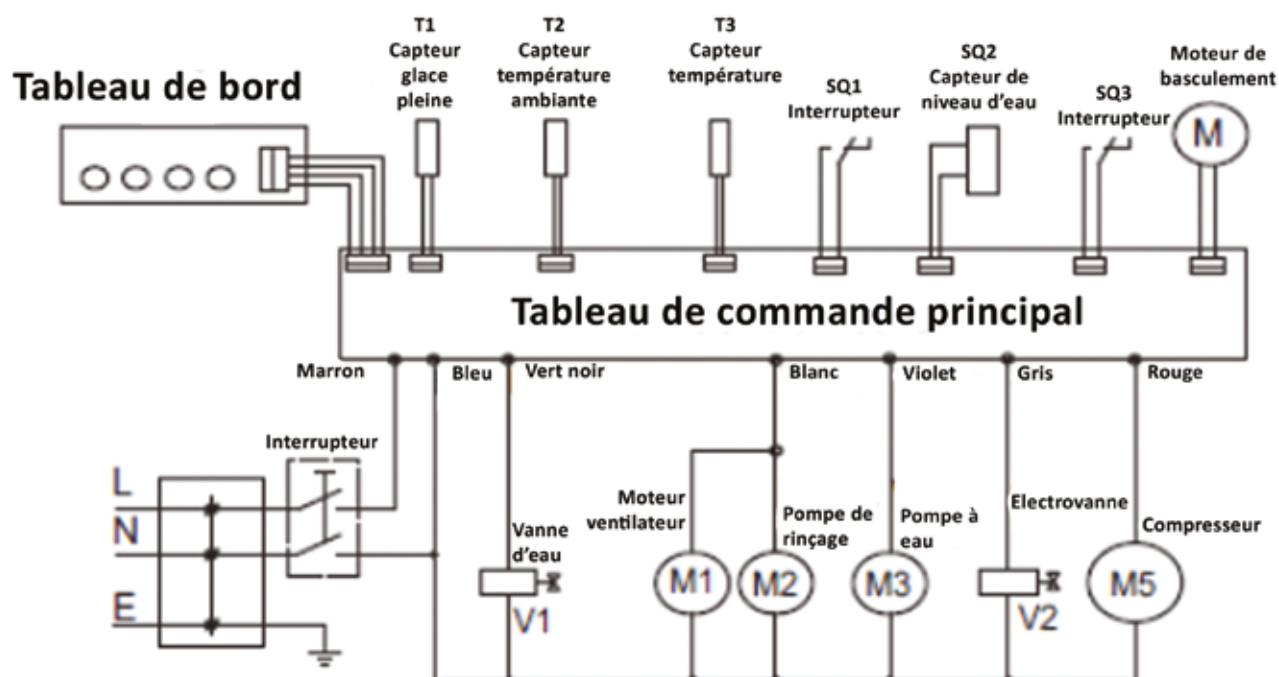

## PROBLÈMES ET RÉOLUTIONS

(pour référence des utilisateurs et des techniciens)

PROBLÈME	CAUSE	SOLUTION
La machine à glaçons ne fonctionne pas.	1. La tension dépasse la limite. 2. La température ambiante est inférieure à 10°C.	1. Arrêtez la machine à glaçons et redémarrez-la quand la tension redevient normale. 2. Réessayez quand la température ambiante est supérieure à 10°C
Le voyant de manque d'eau s'allume	1. Pas assez d'eau dans le système d'alimentation en eau. 2. Vanne d'eau endommagée 3. Trop faible pression de l'eau du robinet	1. Vérifiez l'alimentation en eau. Si elle est normale, redémarrez l'appareil. 2. Vérifiez la vanne d'eau. 3. Assurez-vous que la pression de l'eau courante est supérieure à 1 Kg/cm <sup>2</sup>
Le compresseur ne fonctionne pas	1. Manque d'eau 2. Compartiment à glaçons plein	1. Vérifiez le système d'alimentation en eau (vanne d'eau et tuyau d'alimentation en eau). 2. Enlevez des glaçons.
Le compresseur fonctionne, mais ne fabrique pas de glace	1. Fuite de réfrigérant 2. Le système de réfrigération est bloqué	1. Rechargez en réfrigérant et vérifiez la fuite. 2. Chargez en N2 pour vérifier si le système est bloqué et remplacez le filtre sécheur. 3. Remplacez l'électrovanne. 4. Vérifiez si le ventilateur fonctionne.





Les glaçons sortent difficilement ou pas du tout	1. La température de l'eau ou la température ambiante est trop basse 2. L'électrovanne est endommagée	1. Vérifiez si la température ambiante est trop basse (inférieure à 10°C) ou si la température de l'eau est trop basse (inférieure à 7°C) 2. Remplacez l'électrovanne.
Le voyant problème s'allume	Le récipient à eau ne bascule pas	Débranchez l'appareil, vérifiez le moteur de basculement et son système. 3 à 5 minutes plus tard, redémarrez la machine.



**L2G - BM PRODUCTIONS**  
17 avenue du 24 août 1944  
BP 90690  
69969 CORBAS CEDEX  
FRANCE

Tél : 04 72 23 23 98  
Fax : 04 72 23 23 99  
contact@L2Gfrance.fr  
www.L2Gfrance.fr